

INSTRUKCJA ZABUDOWY, OBSŁUGI I KONSERWACJI

Przepompownia KESSEL Aqualift S

do ścieków bez fekaliiów do zabudowy podpodłogowej i nadpodłogowej

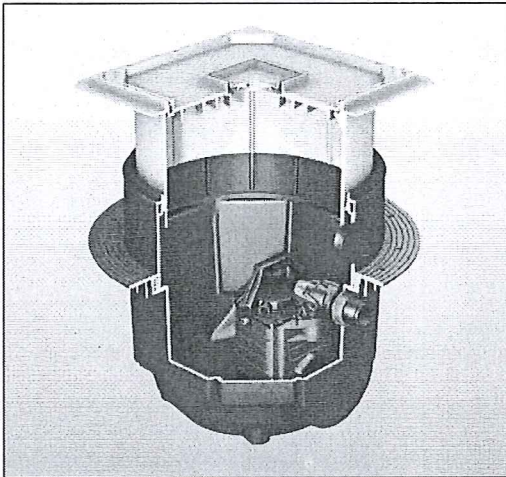

Nr art. 28500 / 28530 / 28541 / 28550

Zalety produktu

- Nasada teleskopowa obracana i regulowana pod względem wysokości i nachylenia
- Dostosowanie pokrywy do kierunku płytek
- Dociskowy kołnierz uszczelniający do podłączenia uszczelnień przeciwwilgociowych
- Możliwość podłączenia dalszych dopływów poprzez nawiercenie powierzchni bocznych
- Urządzenie dwupompowe w przypadku zwiększonego napływu wody brudnej



Instalacja Uruchomienie Instruktaż
przeprowadził zakład specjalistyczny:

Nazwisko/podpis

Data

Miejscowość

Pieczęć firmy specjalistycznej

Wersja: 2015/03
Numer: 010-047PL
Zmiany techniczne zastrzeżone

Wskazówki bezpieczeństwa

Zawarte w niniejszej instrukcji obsługi obowiązujące wskazówki bezpieczeństwa dotyczące zabudowy, eksploatacji, konserwacji i uruchomienia agregatu oznakowane są następującymi symbolami:



Ogólny symbol zagrożenia według ISO 3864-B-3-1 do oznaczania zagrożenia dla ludzi.



Symbol zagrożenia według ISO 3864-B-3-6 w celu ostrzegania przez napięciem elektrycznym.

Uwaga!

To słowo oznacza wskazówki bezpieczeństwa, których nieprzestrzeganie może być Źródłem zagrożenia dla maszyny i jej działania.

Niniejsza instrukcja obsługi musi być stale dostępna w pobliżu urządzenia.

Szanowny Kliencie,

cieszymy się z wyboru naszego produktu.

Całkowite urządzenie przed opuszczeniem fabryki zostało poddane surowej kontroli jakości. Prosimy jednak natychmiast skontrolować, czy urządzenie zostało dostarczone w stanie kompletnym i nieuszkodzonym. W razie zauważenia szkód transportowych prosimy skontaktować się z dostawcą.

Przed montażem i uruchomieniem przepompowni KESSEL Aqualift S należy dokładnie przeczytać niniejszą instrukcję obsługi.

KESSEL AG

Spis treści

1. Informacje ogólne	1.1	Zastosowanie	strona	104
	1.2	Opis urządzenia	strona	104
	1.3	Sposób działania urządzeń Duo	strona	104
	1.4	Przyłącza	strona	104
	1.5	Układanie węża tłocznego do urządzenia sterowniczego	strona	104
2. Zabudowa	2.1	Zabudowa w płycie podłogowej	strona	105
	2.2	Głębsza zabudowa w płycie podłogowej	strona	106
	2.3	Zabudowa w występującej wodzie	strona	107
	2.4	Aqualift S Duo do zabudowy nadpodłogowej	strona	108
	2.5	Zabudowa pompy	strona	108
	2.6	Kontrola ustawienia rury zanurzeniowej	strona	108
	2.7	Pozycjonowanie sondy alarmowej	strona	108
	2.8	Przykład zabudowy	strona	109
3. Czyszczenie / konserwacja	3.1	Czyszczenie pompy/pomp	strona	110
	3.2	Zakładanie pompy (pomp)	strona	110
	3.3	Konserwacja	strona	111
	3.4	Konserwacja zintegrowanej klapy zwrotnej	strona	111
	3.5	Zastosowanie KTP 500 jako pompy zanurzeniowej	strona	111
4. Dane techniczne	4.1	Rysunki wymiarowe	strona	112
	4.2	Wykres wydajności	strona	112
5. Pomoc w razie zakłóceń		strona	113
6. Części zamienne		strona	115
7. Gwarancja		strona	119
Deklaracja zgodności / DOP		strona	122/123



1. Informacje ogólne

1.1 Zastosowanie

Odprowadzanie przez przepompownię wody brudnej, która napływa do miejsc leżących poniżej poziomu zalewania PN EN 12056.

1.2 Opis urządzenia

Przepompownia wody brudnej KESSEL *Aqualift S* jest odporna na stosowane w gospodarstwach domowych kwasy i ługi (wartość pH w granicach 6,5 - 10) oraz na niskie temperatury i gorącą wodę (do 95°C). Skondensowana woda z urządzeń palnikowych powinna zostać przed doprowadzeniem zneutralizowana lub odpowiednio rozcieńczona. Wprowadzanie fekalii lub ścieków fekalnych lub oraz cieczy/ciał palnych lub wybuchowych jest zabronione.

Przepompownia *Aqualift S* wyróżnia się łatwym montażem.

Urządzenie *Aqualift S* jest dostępne w następujących wariantach:

- do zabudowy w płycie podłogowej (nr art. 28500, 28530, 28550)

Przepompownia składa się ze zbiornika

pompego ze zintegrowanym dociskowym kołnierzem uszczelniającym, teleskopowej nasady i pokrywy z rusztem szczelinowym (klasy A), możliwe jest także zastosowanie wodoszczelnej pokrywy klasy A.

Maksymalna odporność na wodę gruntową wynosi 2 m.

Wymienione wersje posiadają:

- 1 pompę z przełącznikiem pływakowym
- 1 pompę z rurą zanurzeniową i czujnikiem ciśnieniowym w urządzeniu sterowniczym
- 2 pompy z rurą zanurzeniową i czujnikiem ciśnieniowym w urządzeniu sterowniczym

- jako przepompownia dwupompowa do instalacji nadpodłogowej (nr kat. 28541)

Przepompownia *Aqualift S Duo* składa się ze zbiornika pompego z pokrywą, przez którą nie przedostają się nieprzyjemne zapachy. Sterowanie obu pomp odbywa się za pomocą rury zanurzeniowej i przełącznika ciśnieniowego w urządzeniu sterowniczym.

1.3 Sposób działania urządzeń Duo

Pompy pracują na zmianę, przy zwiększonym napływie wody brudnej lub przy zatrzymaniu działania jednej z pomp, automatycznie włącza się druga pompa.

1.3 Przyłącza

Króciec tłoczny: R 1 1/2 gwint zewnętrzny lub rura tłoczna D = 40 mm do łączenia klejonego PVC. Bezciśnieniowe przyłącza rurowe (np. rury HT) nie są dopuszczalne w przypadku przewodów tłocznych.

1.5 Układanie węża tłocznego do urządzenia sterowniczego

W przypadku urządzeń z rurą zanurzeniową i czujnikiem ciśnieniowym w urządzeniu sterowniczym należy zwrócić uwagę, aby wąż tłoczny zawsze był ułożony wznosząco, aby uniknąć niepoprawnego działania w wyniku obecności kondensatu.

Opcjonalnie można podłączyć minispężarkę (nr art. 28048).



2. Zabudowa

Przed zabudową przepompowni *Aqualift S* należy wszystkie części sprawdzić pod kątem szkód transportowych.

2.1 Zabudowa w płycie podłogowej

Zbiornik pompy należy wypoziomować. Jeśli będzie to konieczne, dołączyć boczne dopływy. W tym celu w płaskich powierzchniach zbiornika lub także w łączniku i nasadzie (max.: DN 50) należy wykonać otwory za pomocą wyrzynarki KESSEL (nr art. 50100). Następnie do otworu włożyć pasującą uszczelkę elastomerową i wsunąć przewód dopływowy (rys. 1/2).

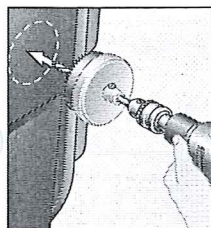

Rys. 1

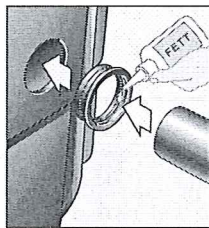

Rys. 2

Uwaga!

Dopływów, nie umieszczać w pobliżu rejestracji poziomu, pływaka, rury zanurzeniowej, aby uniknąć nieprawidłowego działania.

W celu podłączenia przewodów elektrycznych przewidziana jest rura ochronna na kable (rys. 3). Rura ochronna może być zamontowana w przełocie kablowym w elemencie przejściowym. Możliwe jest także umieszczenie jej w dowolnym miejscu po nawierceniu zbiornika (rys. 1/2).

Załączoną profilowaną uszczelkę wargową włożyć w rowek elementu pośredniego, nasmarować i za-

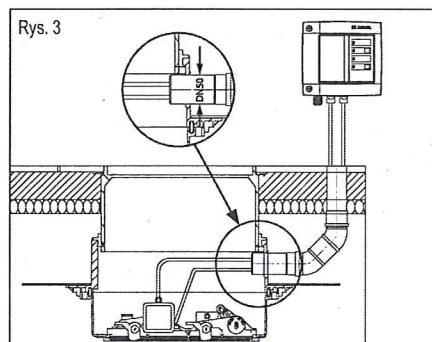

Rys. 3

montować nasadkę. Dzięki zastosowaniu teleskopowej nasadki, urządzenie KESSEL *Aqualift S* można płynnie dostosować do rzeczywistej głębokości zabudowy. Urządzenie można wyrównać do nachylenia dna do 5°. Możliwe jest dopasowanie pokrywy np. do wzoru płytek na podłodze (rys. 4).

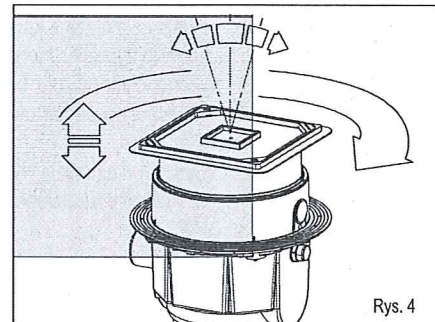

Rys. 4

Uwaga!

W celu osiągnięcia minimalnej głębokości zabudowy nasadkę należy skrócić do odpowiedniego wymiaru.

Po wykonaniu ostatecznego wyrównania, w nasadce na obszarze przelotu kablowego oraz

KESSEL

105

2. Zabudowa

tam, gdzie umieszczono dodatkowe dopływy, muszą zostać wykonane otwory (rys. 5).

Uszczelka wargowa musi zostać założona w pokrywie. Należy przy tym uważać, aby uszczelka

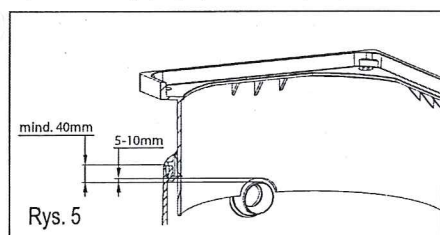

Rys. 5

wargowa i nosek centrujący były przy montażu skierowane do góry. Nosek centrujący włożyć w rowek (p. rys. 6).

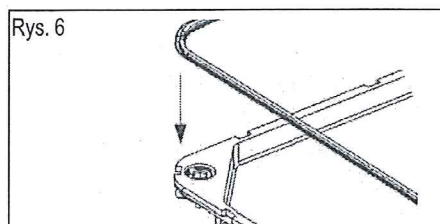

Rys. 6

Przy użyciu płyty wodoszczelnej zaleca się położenie przewodu odpowietrzającego DN 50. Zbiornik zalewać w łożu betonowym dopiero po podłączeniu wszystkich przewodów rurowych i po sprawdzeniu szczelności.

Zabudowa pokrywy z powierzchnią do wklejenia płytek

W przypadku tego rodzaju powierzchni pokrywy istnieje możliwość układania płytek lub kamienia naturalnego w pokrywie i tym samym dopasowania urządzenia do wyglądu podłogi. Do układania płytek nadają się na przykład takie produkty jak: PCI, Schomburg, Deitermann. W celu wykonania bezproblemowej obróbki i uzyskania dobrej przyczepności, zaleca się wykonanie następujących kroków:

Układanie płytek

a) Gruntowanie płyty pokrywy np. za pomocą produktu PCI-Flächengrund 303. Po odpowiednim czasie układanie płytek przy użyciu produktu PCI-Flexmörtel. Ten sposób układania ma przede wszystkim zastosowanie do płytek cieńszych, ponieważ można nałożyć produkt do odpowiedniej wysokości.

b) Układanie płytek np. przy użyciu PCI-Silcoferm S (samoprzyczepny silikon). W ten sposób można wykonać cieńszy podkład pod grubsze płytki.

Układanie płytek z kamienia naturalnego (marmur, granit, marmur aglomerowany)

a) Gruntowanie płyty pokrywy za pomocą produktu PCI-Flächengrund 303. Układanie płytek przy użyciu produktu PCI-Carralit.

b) Układanie płytek na przykład przy użyciu produktu PCI-Carraferm (specjalny silikon do kamienia naturalnego). Zakresy zastosowania analogicznie do punktu 1.

2.2 Przepompownia *Aqualift S* do głębszej zabudowy w płycie podłogowej

(z przedłużką nr art. 83071)

W zależności od głębokości zabudowy pomiędzy nasadką i łącznik można założyć jedną lub dwie przedłużki. Uszczelki należy przy tym odpowiednio nasmarować.

2.3 Zabudowa w występującej wodzie

Jeśli konieczna jest zabudowa w występującej wodzie, wówczas można bezproblemowo wykonać uszczelnienie urządzenia *Aqualift S*. W tym

KESSEL

106

185

2. Zabudowa

celu pomiędzy przeciwkołnierzem z tworzywa sztucznego i zintegrowanym na korpusie przeciwkołnierzem zakleszczana jest taśma uszczelniająca i przykręcana za pomocą załączonych śrub. Jako taśmy uszczelniającej można użyć każdej budowlanej folii uszczelniającej. W przypadku zabudowy w betonie wodoszczelnym, KESSEL oferuje dodatkowo pasującą taśmę uszczelniającą z kauczuku naturalnego NK/SBR, w przypadku której otwory na śruby są już wykonane fabrycznie (nr art. 83023, patrz rys. 7). Maksymalna odporność na wodę gruntową wynosi 2 m.

Układanie warstwy uszczelniającej w nasadzie wymaga zmiany konstrukcji w systemie studzienek KESSEL LW 400 (patrz rys. 9).

Wymagane części przedstawione są w aktualnych materiałach handlowych KESSEL. Jeśli będzie konieczne przekucie wodoszczelnej wanny betonowej, przykładowo w celu podłączenia dopływów, rur ochronnych na kable itp. wówczas należy otwory te wykonać w sposób wodoszczelny.

Załączoną profilowaną uszczelkę wargową włożyć w rowek elementu pośredniego i nasmarować. Następnie zamontować nasadkę (patrz rys. 8)

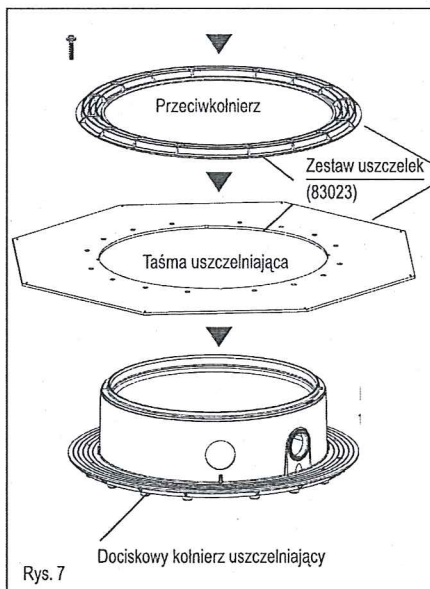

Rys. 7

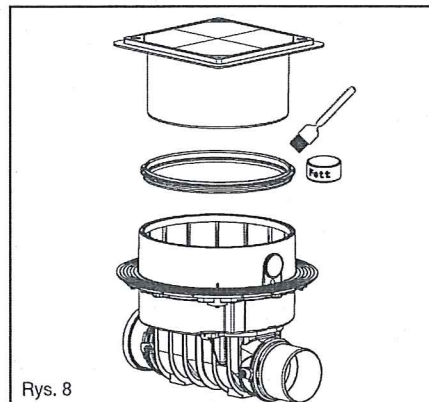

Rys. 8

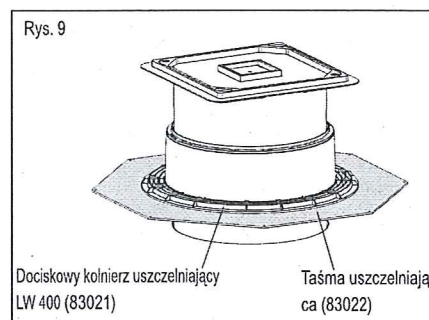

Rys. 9

KESSEL

107

2. Zabudowa

2.4 Przepompownia Aqualift S Duo do instalacji nadpodłogowej (nr art. 28541)

Wykonanie do swobodnego ustawienia jest dostarczane jako urządzenie gotowe do eksploatacji i należy je tylko podłączyć do przewodów kanalizacyjnych.

W celu zapewnienia poprawnego działania przepompowni należy ułożyć przewód odpowietrzający (DN 50 dla trybu normalnego, DN 70 w przypadku podłączenia do separatora tłuszczu). Zbiornik przykręcić do podłoża za pomocą 4 śrub mocujących. Służą one jako tłumienie akustyczne (rys. 9)

2.5 Zabudowa pompy

W celu uniknięcia szkód transportowych pompy pakowane są oddzielnie i muszą zostać zabudowane przed uruchomieniem urządzenia w sposób opisany w rozdz. 3.2.

2.6 Sprawdzenie ustawienia rury zanurzeniowej (nr art. 28541/ 28530 /28550)

Należy sprawdzić odległość H pomiędzy dolną krawędzią rury zanurzeniowej i dnem zbiornika jeszcze przed uruchomieniem:

- H dla urządzenia podpodłogowego (nr art. 28350/28550) wynosi 10 cm (rys. 10)

- H dla urządzenia do swobodnego ustawienia (nr art. 28541) wynosi 12 cm (rys. 11)

W przypadku odchylenia odkręcić nakrętki przesuwane na skręceniu mocowania rury zanurzeniowej i rurę zamocować w odpowiedniej wysokości (H).

2.7 Pozycjonowanie sondy alarmowej (nr art. 28530, 28541, 28550)

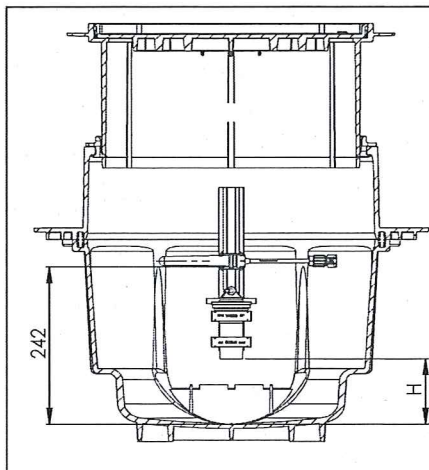

Nr art. 28530, 28550

rys. 10

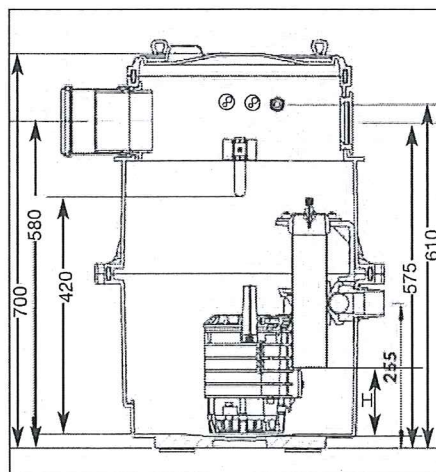

nr art. 28541

Rys. 11

Przed uruchomieniem sondy optycznej należy zamocować klipsem jak pokazano na rys. 10 i 11.

KESSEL

108

186

2. Zabudowa

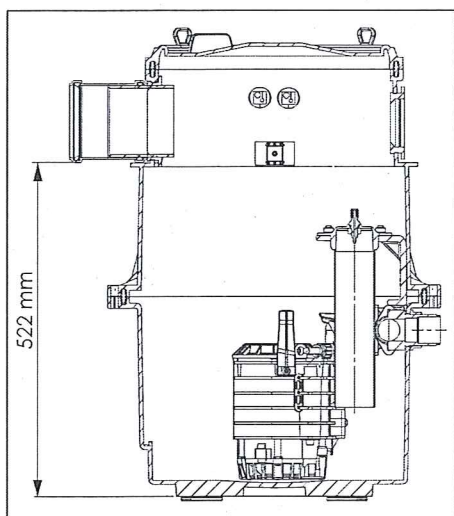

2.8 Przykład zabudowy

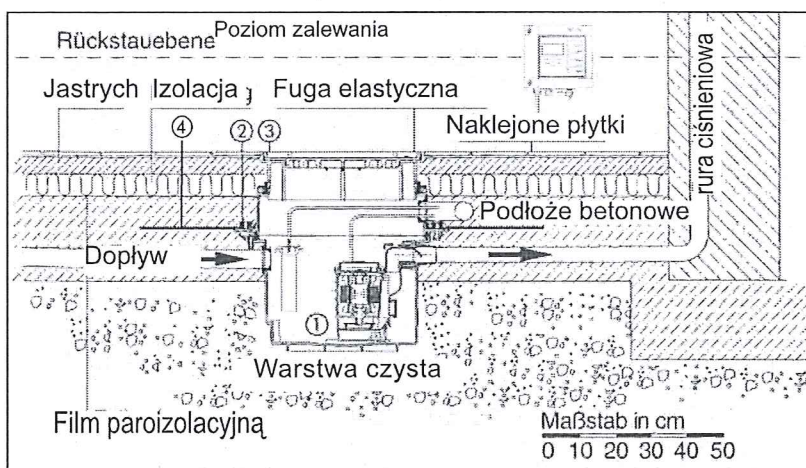

- ① Urządzenie do przetłaczania ścieków KESSEL woda Aqua podnoszenia S Tronic mono (Art.N. 28550)
- ② kołnierza uszczelniającego kompresji
- ③ Sekcja górna c teleskopowa
- ② geomembrany

② + ② Zestaw uszczelki (nr 83023) do instalacji w betonie nieprzepuszczalnej

109

KESSEL

3. Czyszczenie i konserwacja

Według normy DIN 12056 prace konserwacyjne muszą być przeprowadzane przez fachowca (specjalistyczną firmę) w następujących odstępach czasowych:

- co 3 miesiące w przypadku urządzeń pracujących w zakładach
- co 6 miesięcy w przypadku urządzeń w domach wielorodzinnych
- raz w roku w przypadku urządzeń w domach jednorodzinnych.

KESSEL zaleca zawarcie umowy o konserwację z firmą instalatorską lub serwisem klienta KESSEL.

Podczas konserwacji należy wykonać następujące ogólne prace:

- Sprawdzić szczelność połączeń
- Poruszyć zasuwami, w razie potrzeby nasmarować i ustawić
- Otworzyć i wyczyścić zabezpieczenie przeciwzawowe
- Wyczyścić pompę odwadniającą, sprawdzić wirnik i łożysko
- Wyczyścić otwór odpowietrzający na króćcu tłocznym. Należy zdemontować przy tym założony kątownik prowadzący z elementem węża i sprawdzić, czy nie jest zapchany.
- W razie potrzeby wyczyścić zbiornik

- Sprawdzić działanie przyłączy elektrycznych.
- Po wykonaniu prac konserwacyjnych wszystkie zdemontowane części ponownie zamontować, wykonać bieg próbny urządzenia a następnie je uruchomić. Sporządzić protokół konserwacji.

3.1 Czyszczenie pompy/pomp

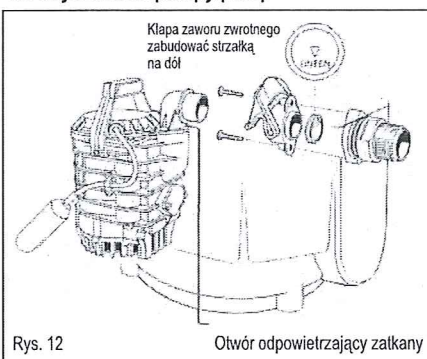

Rys. 12

Otwór odpowietrzający zalkany

Rys. 12 dotyczy także sytuacji bez pływaka

Pompę można wyjąć po zwolnieniu jednoręcznego szybkozłącza bez potrzeby użycia narzędzi. Kłapa zwrotna w króćcu tłocznym zbiornika zapobiega cofaniu się ścieków, które znajdują się jeszcze w przewodzie tłocznym do urządzenia.

3.2 Zakładanie pompy (pomp)

Przed ponowną zabudową wyczyścić wszystkie powierzchnie uszczelniające. Nasmarować uszczelkę wargową w odpływie.

Pompę obydwooma rowkami w dnie obudowy wstawić w prowadnicę w zbiorniku i przesunąć do przodu, aż możliwe będzie wprowadzenie rury tłocznej do odpływu zbiornika (rys. 13). Zablokować szybkozłącze.

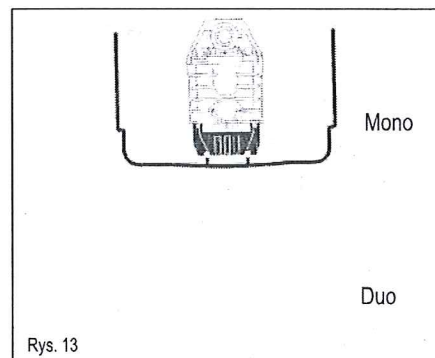

Rys. 13

W przypadku przepompni Aqualift S Duo postępować tak samo z tą różnicą, że wewnętrzny rowek jest ustawiany na szynie prowadzącej. Kabel z wtyczką przez

KESSEL

110

2.f.1
187

3. Czyszczenie i konserwacja

rurę ochronną na kable wciągając za pomocą drutu i podłączyć do wtyczki.

W przypadku wersji z urządzeniem sterowniczym kabel sondy (nr art. 28530) lub wąż pneumatycznego rejestrowania poziomu (nr art. 28530) również przeciągnąć przez rurę ochronną na kable. Zbiornik napełnić wodą i sprawdzić działanie przełącznika pływakowego względnie sond i rury zanurzeniowej. Założyć ruszt szczelinowy lub pokrywę.

3.3 Konserwacja

Uwaga!

Przed rozpoczęciem jakichkolwiek prac na pompie **WYCIĄGNAĆ WTYCZKĘ Z GNIAZDA!**

W celu wyjęcia pompy odkręcić kosz zasysający, zdjąć pokrywę zasysającą i wyczyścić przestrzeń skrzydełek. Przełącznik pływakowy oraz sondy poziomu lub rurę zanurzeniową i sondę alarmową regularnie sprawdzać pod kątem zanieczyszczeń.

Pompy nigdy nie należy samodzielnie otwierać (może to uczynić wyłącznie fachowiec), ponieważ przy nieprawidłowo przeprowadzonych pracach może zostać uszkodzona uszczelka i olej może się dostać do wody.

3.4 Konserwacja zintegrowanych klap zwrotnych:

Wyjąć pompę. Przed demontażem mocowania pompy (złuzowanie wkrętów krzyżowo-szczelinowych, patrz rys. 12) można klapę zwrotną wyjąć i wyczyścić.

W ten sposób możliwy jest swobodny dostęp w celu oczyszczenia przewodu tłocznego.

Uwaga!

Przy montażu zwrócić uwagę, aby klapa została zamontowana strzałką na dół.

3.5 Zastosowanie KTP 500 jako pompy zanurzeniowej

Pompy silnikowe zanurzeniowe zawierają olej do smarowania i chłodzenia, który może wystąpić po uszkodzeniu pompy i zanieczyścić tłoczone medium! Przed uruchomieniem pompy zanurzeniowej KESSEL *Aqualift S* fachowiec musi sprawdzić, czy zastosowano jeden z podanych sposobów zabezpieczenia elektrycznego: Uziemienie, zerowanie, transformator oddzielający lub wyłącznik różnicowoprądowy; muszą one spełniać lokalne przepisy energetyczne i funkcjonować bez zarzutu.

Uwaga!

Wtyczkę elektryczną należy chronić przed wilgocią! W razie niebezpieczeństwa zalania połączenie wtykowe montować w miejscu niezagrażonym zalaniem.



Używanie pomp w basenach, stawach ogrodowych i w ich strefach ochronnych jest dopuszczalne tylko wtedy, gdy wykonane są zgodnie z VDE 0100 § 49d. Prosimy zasięgnąć porady u elektryka.



4. Dane techniczne

4.1 Rysunek wymiarowy

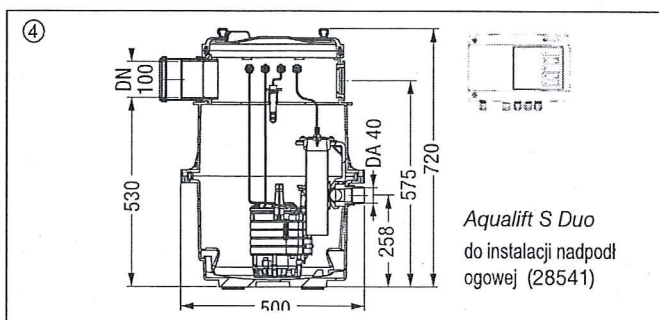
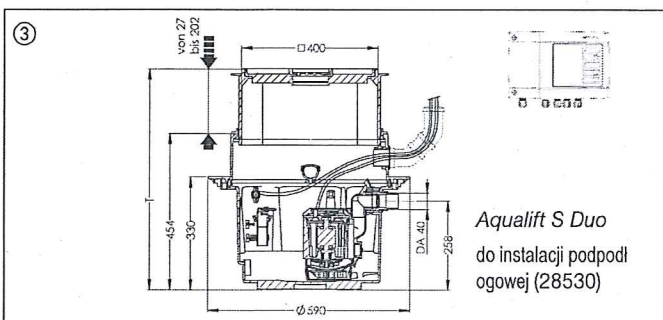
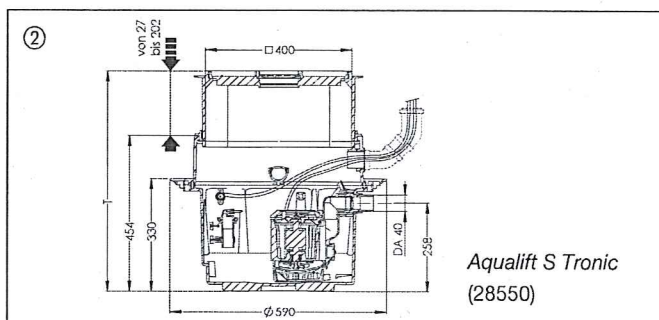
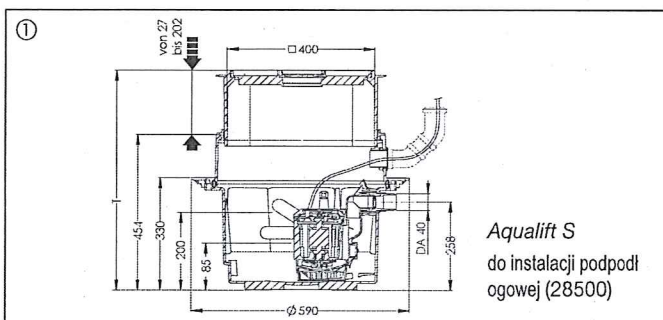

4. Dane techniczne

4.2 Wykres wydajności tłoczenia przepompowni Aqualift S

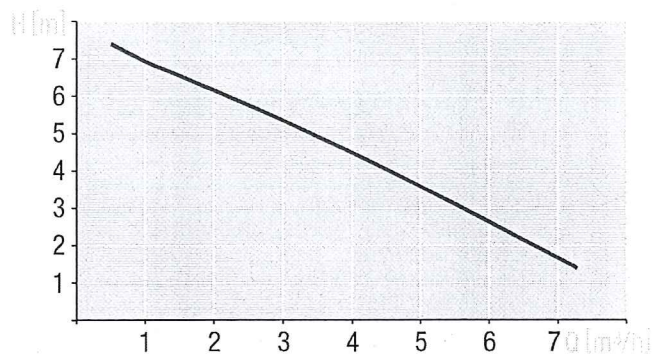

Wartości dla KTP 500 (Aqualift S)

maks. tłoczenie Q (m³/h)	0,5	1,0	1,5	2,0	2,5	3,0	3,5	4,0	4,5	5,0	5,5	6,0	6,5	7,0	7,3
maks. tłoczenie Q (l/s)	0,1	0,3	0,4	0,6	0,7	0,8	11,0	1,1	1,3	1,4	1,5	1,7	1,8	1,9	2,0
Wysokość tłoczenia H (H ₂ O)	7,4	6,9	6,6	6,2	5,8	5,3	4,9	4,5	4,0	3,6	3,1	2,6	2,2	1,7	1,4

	KTP 500
Masa	6,7 kg
Moc P1 / P2	480 W / 310 W
Liczba obrotów	2 800 min ⁻¹
Napięcie robocze	230 V; 50 Hz
Prąd znamionowy	2,2 A
Maks. wydajność tłoczenia	8 m³/h
Maks. wysokość tłoczenia	8 m
Temp. medium tłoczonego	35°
Rodzaj ochrony	IP68
Klasa bezpieczeństwa	I
Ochrona silnika	zintegrowane
Typ przyłącza	Schuko
Długość kabla	5 m; 3 x 1 mm²
Konieczny bezpiecznik	10 A
Tryb pracy	S1
Wys. przeł. pływaka/włącz/wyłącz	200 mm / 85 mm

113

 **KESSEL**

5. Pomoc przy zakłóceniach

	Zakłócenie	Możliwa przyczyna	Środki zaradcze
Pompa nie pracuje	<ul style="list-style-type: none"> ▶ brak napięcia w sieci ▶ Bezpiecznik uszkodzony ▶ przewód zasilający uszkodzony ▶ Przelącznik pływakowy zepsuty. ▶ Otwór odpowietrzający zatkany 	Sprawdzić napięcie w sieci Wymienić bezpiecznik Nparywy wykonywać może tylko serwis KESSEL Przelącznik pływakowy kompletny wymienić (nr art. 28012) lub zlecić naprawę serwisowi KESSEL Wyczyścić otwór odpowietrzający	
Wirnik zablokowany	Pomiędzy wirnikiem i kołnierzem zasysającym usadziły się zanieczyszczenia i większe fragmenty	Czyszczenie pompy (patrz rozdział 3)	
Zmniejszony przepływ	<ul style="list-style-type: none"> ▶ Kosz zasysający zatkany ▶ Zużycie kołnierza zasysania ▶ Zużycie wirnika ▶ Otwór odpowietrzający zatkany 	Czyszczenie pompy (patrz rozdz. 3) Wymiana kołnierza zasysania Wymienić wirnik Wyczyścić otwór odpowietrzający	
Pompa staje się gorąca i się wyłącza	<ul style="list-style-type: none"> ▶ Pobór prądu za wysoki ▶ Wysokość tłoczenia < 0,5 m 	<ul style="list-style-type: none"> ▶ Przewód tłoczny podnieść ponad wysokość tłoczenia 0,5 m ▶ Alternatywnie można zabudować wirnik zamienny. W ten sposób zmniejsza się jednak znacznie wysokość tłoczenia. 	

 **KESSEL**

114

o.f.-j 189

6. Części zamienne

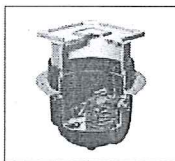
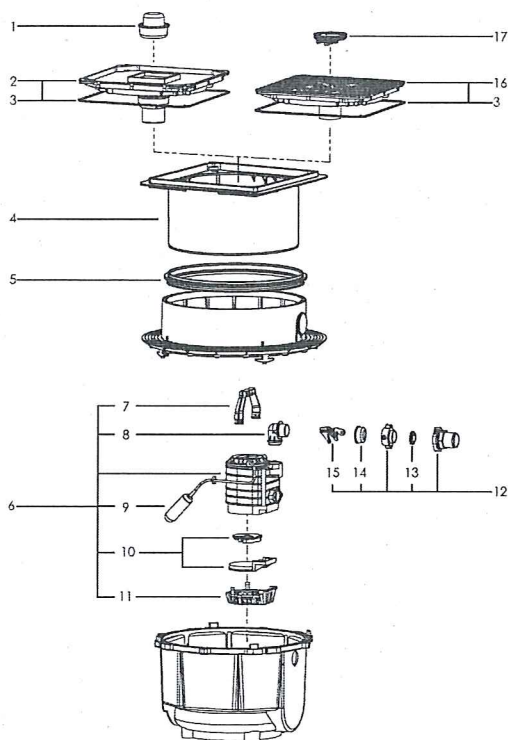

Poz.	Oznaczenie	Nr art.
1	Syfon	47200
2	Pokrywa, szarość kamienia, pod płytki z odpływem i uszczelką, do daty prod. 12/2010	83055
3	Uszczelka pokrywy	680025
4	Nasada	83061
5	Uszczelka wargowa profilowana	680026
6	Pompa zamienna	28501a
7	Uchwyt pompy	680007
8	Element kątowy	680033
9	Przełącznik pływakowy	28012
10	Zestaw zamienny wirnik i pokrywa zasysająca	28038
11	Kosz zasysający	680004
12	Zestaw ryglujący pompy	28031
13	Kłapa zwrotna	27207
14	Złączka gumowa	680020
15	Dźwignia ryglująca	680018
16	Płyta pokrywy czarna z odpływem i uszczelką	83053
17	Multistop	43500

KESSEL

115

6. Części zamienne

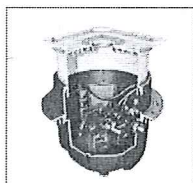
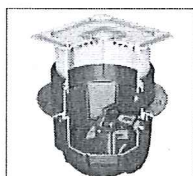
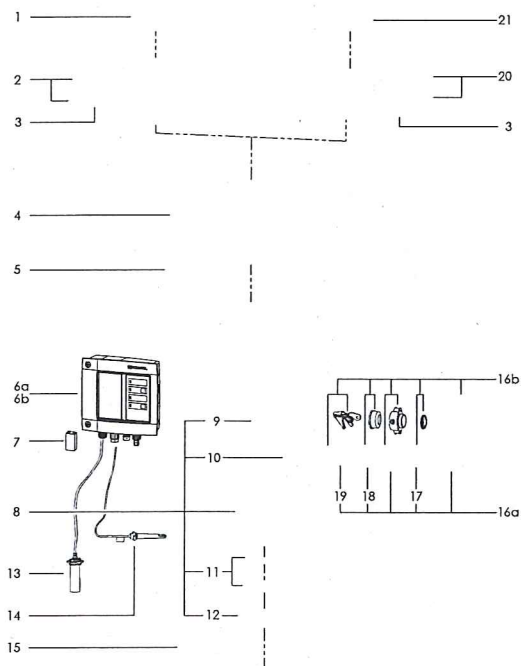

Poz.	Oznaczenie	Nr art.
1	Syfon	47200
2	Pokrywa, szarość kamienia, pod płytki z odpływem i uszczelką, do daty prod. 12/2010	83055
3	Uszczelka pokrywy	680025
4	Nasada	83061
5	Uszczelka wargowa profilowana	680026
6	Urządzenie sterujące Mono	28730
7	Bateria	680034
8	Pompa zamienna	28552a
9	Uchwyt pompy	680007
10	Element kątowy	680033
11	Zestaw zamienny wirnik i pokrywa zasysająca	28038
12	Kosz zasysający	680004
13	Rura zanurzeniowa	680069
14	Zestaw ryglowania pompy Mono	28031
15	Kłapa zwrotna	27207
16	Złączka gumowa	680020
17	Dźwignia ryglująca	680018
18	Płyta pokrywy czarna z odpływem i uszczelką	83053
19	Multistop	43500
20	Sonda optyczna z 3 adapterami	80888

KESSEL

116

190

6. Części zamienne

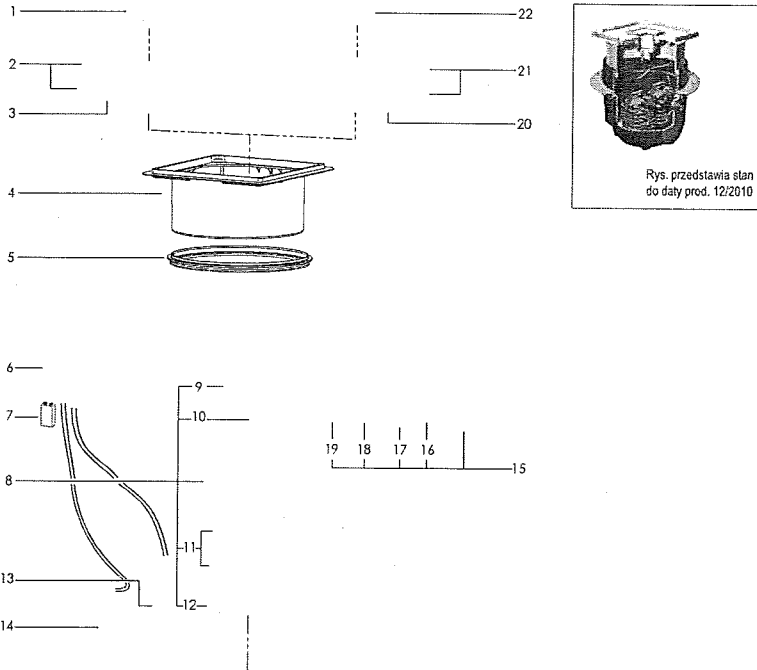

Poz.	Oznaczenie	Nr art.
1	Syfon	47200
2	Pokrywa, szarość kamienia, pod płytki z odpływem i uszczelką, do daty prod. 12/2010	83055
3	Uszczelka pokrywy	680025
4	Nasada	83061
5	Uszczelka wargowa profilowana	680026
6	Urządzenie sterownicze Duo	28745
7	Bateria	680034
8	Pompa zamienna	28552a
9	Uchwyt pompy	680007
10	Element kątowy	680033
11	Zestaw zamienny wirnik i pokrywa zasysająca	28038
12	Kosz zasysający	680004
13	Sonda optyczna z 3 adapterami	80888
14	Rura zanurzeniowa	680069
15	Zestaw ryglujący pompy	28032
16	Kłapa zwrotna	27207
17	Złączka gumowa	680020
18	Dźwignia ryglująca	680018
19	Płyta pokrywy czarna z odpływem i uszczelką	83053
20	Multistop	43500

117

KESSEL

6. Części zamienne

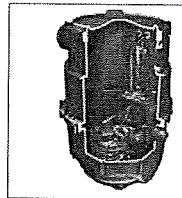
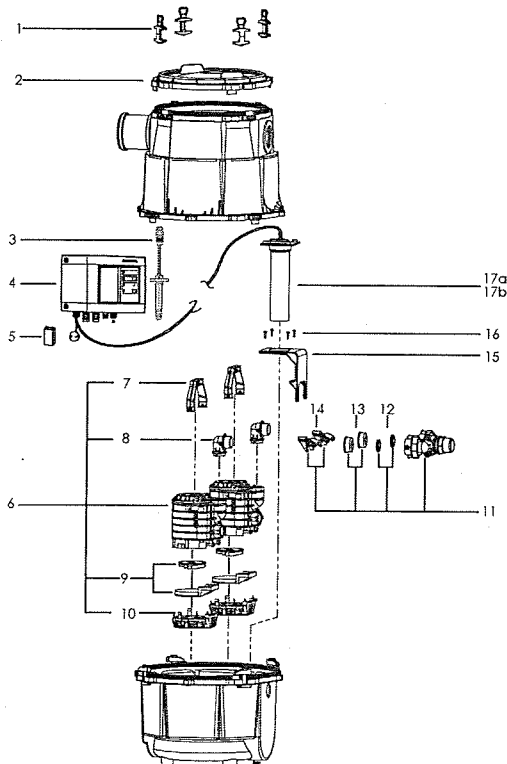

Poz.	Oznaczenie	Nr art.
1	Nakrętka koszowa? kosza? (1 szt.)	28011
2	Pokrywa	680031
3	Sonda optyczna z 3 adapterami	80888
4	Urządź. sterow. rury zanurz. od daty prod. 04/2012	28745
5	Bateria	680034
6	Pompa zamienna	28552a
7	Uchwyt pompy	680007
8	Element kątowy	680033
9	Zestaw zamienny wirnik i pokrywa zasysająca	28038
10	Kosz zasysający	680004
11	Zestaw ryglujący pompy	28032
12	Kłapa zwrotna	27207
13	Złączka gumowa	680020
14	Dźwignia ryglująca	680018
15	Uchwyt przełącznika ciśnieniowego	680032
16	Śruby przełącznika ciśnieniowego (4 szt.)	680032
17	Rura zanurzeniowa z kablem 5 m	68006
18	Czujnik ciśn. Duo z uszczelką do daty prod. 12/2009	28046

KESSEL

118

191

7. Gwarancja

1. Jeśli dostarczone wadliwy towar, firma Kessel ma prawo wyboru sposobu postępowania, czy usterek zostanie usunięta na czy też wadliwy produkt zostanie wymieniony.
2. Jeśli po dwóch naprawach wada nadal nie zostanie usunięta, Kupujący/zlecający ma prawo do odstąpienia umowy lub żądania obniżenia ceny.
3. Fakt stwierdzenia jakichkolwiek wad należy zgłaszać niezwłocznie na piśmie, w przypadku wad ukrytych fakt ten należy zgłaszać niezwłocznie po ich stwierdzeniu.
4. Za naprawy i dostarczenie w terminie późniejszym części firma Kessel odpowiada w takim samym stopniu jak w przypadku umowy pierwotnej. W razie dostarczenia nowych części gwarancja obowiązuje od początku, ale tylko w zakresie nowej dostarczonej części.
5. Gwarancja obejmuje jedynie przedmioty nowe. Okres gwarancji wynosi 24 miesiące licząc od wydania partycy umowy. Firma Kessel AG wyłącza okres gwarancji w przypadku separatorów cieczy lekkich, separatorów tłuszczu, studzienek, przydomowych oczyszczalni ścieków i system na wógi deszczową do 20 lat na zbiorniki. Odnosi się to do szczelności, zdolności do użytkowania i bezpieczeństwa stażowego.
6. Warunkiem ważności gwarancji jest:
 - fachowy montaż, wykonany zgodnie z zaleceniami zawartymi w Dokumentacji techniczno-uchowowej i obowiązującymi normami,
 - eksploatacja zgodna z przeznaczeniem urządzenia,
 - uruchomienie zorowo podpisane przez osobę upoważnioną przez firmę Kessel,
 - regularne przeprowadzanie konserwacji wg wskaźników zawartych w Dokumentacji techniczno-uchowowej,
 - udokumentowane przegięty okresowe w potanych pontaż odstępkach czasu.

Urządzenie	Warunki zabudowy	Okres między przegiętami
Wpusty piwniczne		6 miesięcy
Zawory zwrotne łapowe do ścieków nieferalnych i feralnych (Slaufix, Pumpfix)	Dom mieszkalny jednorodzinny	6 miesięcy
	Dom mieszkalny wielorodzinny	3 miesiące
	Budynki użyteczności publicznej i przemysłowej	3 miesiące
Przepompownie ścieków feralnych i nieferalnych, jedno i dwupompowe	Dom mieszkalny jednorodzinny	12 miesięcy
	Dom mieszkalny wielorodzinny	6 miesięcy
	Budynki użyteczności publicznej i przemysłowej	3 miesiące
Instalacje wody deszczowej		6 miesięcy
Separatory – zbiorniki		12 miesięcy
Podzespoły elektromechaniczne separatorów (pompy, zawory odciążające)		6 miesięcy
Oczyszczalnie ścieków		6 miesięcy

7. Firma KESSEL wyrażnie informuje, że zużycie nie jest wadą. To samo dotyczy błędów, które powstają w wyniku wadliwej konstrukcji.
8. W sprawie uruchomień i przegiędów okresowych prosimy o kontakt z serwisem: serwis@kessel.pl lub tel. + 48 71 774 60.
9. Gwarancja obowiązuje na terenie Rzeczypospolitej Polskiej.

Stron z dnia 31.05.2011

KESSEL

119

Wiodący producent systemów odwadniania

KESSEL

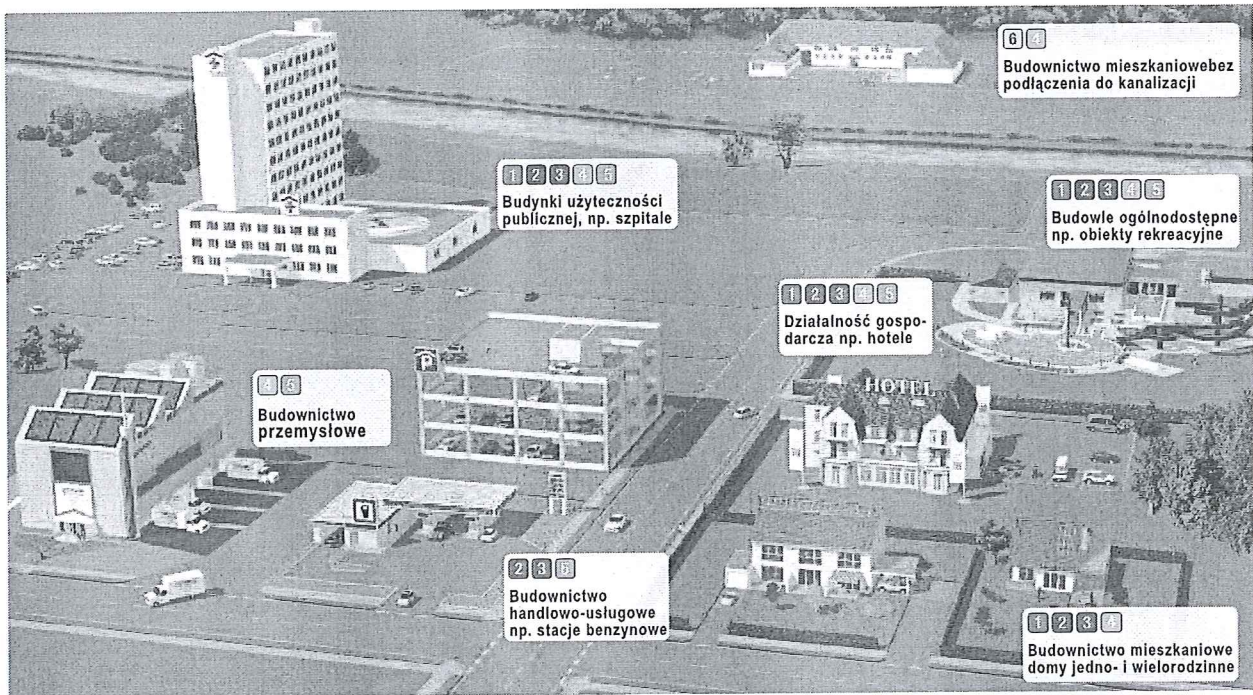

1 Urządzenia przeciwzalewowe

2 Ecolift

3 Przepompownie

4 Wpusty/adpływy

5 Separatory

6 Oczyszczalnie ścieków

192

- 4 Abtaute / Rinnen
- 5 Abscheider
- 6 Kleinkläranlagen
- 1 Rückstauverschlüsse
- 2 Rückstauhebeanlagen
- 3 Hebeanlagen

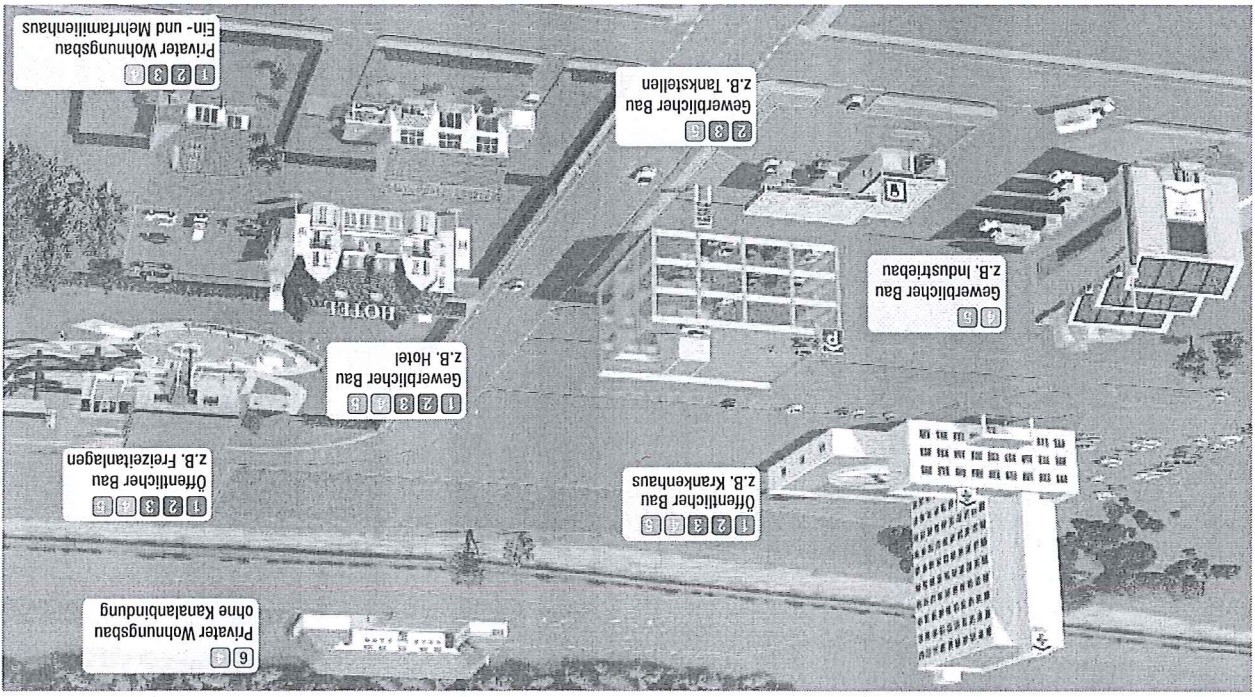

1 2 3 4
Privater Wohnungsbau
Ein- und Mehrfamilienhaus

2 3 4 5
Gewerblicher Bau
z.B. Tankstellen

1 2 3 4 5
Gewerblicher Bau
z.B. Industriebau

1 2 3 4 5 6
Gewerblicher Bau
z.B. Hotel

1 2 3 4 5
Öffentlicher Bau
z.B. Krankenhaus

1 2 3 4 5
Öffentlicher Bau
z.B. Freizeitanlagen

6
Privater Wohnungsbau
ohne Kanalanbindung

Führend in Entwässerung



- 1 Dichiarazione di prestazioni/ Prestatiewerklaring / Deklaracja właściwości / Ydeaverklaring
- 2 Dichiarazione di conformità / Conformiteitsverklaring / Deklaracja zgodności / Overensstemmingsverklaring
- 3 Producteur / Productent / producent / Producent
- 4 Ai sensi della norma / Volgens norm / zgodnie z normą / I henhold til standard
- 5 Nome del prodotto / Naam van het product / Nazwa produktu / Produkt navn
- 6 Dispositivo anti-rislagno per le sostanze fecali / Terugstroombeveiligingsautomaat voor fecaliënhoudend water / Automaty czyny zawor zwrotny / Automatisch terugvansventil
- 7 Materiaal/ Materiaal/ Tworzywo/ Materiale
- 8 Norme considerate/ In acht genomen voorschriften / uwzjędriane przepisyy / Anvendt bestemmelser
- 9 Direttiva macchine/ Maschinenrichtlijn/ Dyrektywa maszynowa/ Maskindirktiv
- 10 Vene confermata la conformità alle seguenti norme/ Conformiteit met de volgende normen wordt bevestigd / Zgodność z normami jest potwierdzona / Overensstemmelse med standarder
- 11 Reazione ai fuochi/ Reactie op brand/ Reakc. jana ogień/ Brandklasse
- 12 Prestazione non determinata/ GPB (Geen prestatie bepaald)/ nie określono wydajności/ Ingen ydeevne fastlagt
- 13 Flusso idraulico giornaliero / Hydraulische dagelijkse toestroom / Dienne zaslanie hydrauliczne / hydraulisk dagstilla
- 14 Impermeabilità / Dichtheid / Szczelność / Tæthed
- 15 Impermeabilità all'acqua / Waterdichtheid / Wodoszczelność / Vandtæthed
- 16 Superata/ Geestlaagd / przekazywane / Oversteged
- 17 Impermeabilità agli odori / Geurdichtheid / Szczelność zapachu / Lugt-tæthed
- 18 Efficacia (prestazioni di pulizia medie) / Effektivitet (gemiddeld reingivingsvermogen) / Efektivność (oznacza skuteczność czyszczenia) / Efektivitet (medium vaskesgenskaber)
- 19 Potenza nominale / Nominaal vermogen / Moc znamionowa / nominal effekt
- 20 Volume del contenitore / Tankvolume/ Pojemność zbiornika/ beholder-volumen
- 21 Volume utile/ Gebuiksvolume / Pojemność użytkowa/ nytte-volumen
- 22 Altezza di commutazione acceso / Schakelhoogte aan / Wysokość przełączania wii / koblingshøjde ON
- 23 Altezza di commutazione spento / Schakelhoogte uit / Wysokość przełączania wvi / koblingshøjde OFF
- 24 Prevalenza massima / Maximale transporthoogte / Maksymalna wysokość tłoczenia / maks. løftehøjde
- 25 Resistenza meccanica / Mechanische sterkte / Wytrzymałość mechaniczna / mekanisk modstand
- 26 Stabilità / Stabilitet / Stablnosc / Fasthed
- 27 Resistenza alla compressione / Druksterkte / Wytrzymałość na ściskanie / Trykstyrke
- 28 massima potenza in ingresso/ maximal ingangsvermogen/ Maksymalna moc wejściowa/ maksimal effekt
- 29 Livello del rumore / Geluidsniveau / Poziom hałas / Støjniveau
- 30 Sostanze pericolose / Gevaarlijke substanties / Substancje niebezpieczne / Farlige stoffer
- 31 Sicurezza e accessibilità / Veiligheid en toegankelijkheid / Bezpieczeństwo i dostępność / Sikkerhed og tilgængelighed
- 32 Uso sostenibile / Duurzaam gebruik / długotwałe użytkowanie / Bæredygtig udnytelse
- 33 riciclabile/ recycleerbaar / zdolny do recyklingu / Genanvendeligt
- 34 Consiglio di Amministrazione / Directie / Zarząd Technologi / Besyrelse
- 35 Responsabile della documentazione / Verantwoordelijk voor documenten / odpowiedzialny za dokumenty / Dokumentansvarlig

Leistungserklärung/ Declaration of performance/ déclaration de performance¹
 Konformitätserklärung/ Declaration of conformity/ déclaration de conformité²



Hersteller/ manufacturer/ fabricant ³	KESSEL AG Bahnhofstraße 31 D-85101 Lenling
Gemäß Norm/ according to standard/ selon la norme ⁴	EN 12050-2
Produktbezeichnung/ product name/ nom du produit ⁵	KESSEL Aqualift S Untertur Schmutzwasserbeanlage / Lifting Station / Poste des relevage ⁶
Werkstoff/ material/ matériau ⁷	PE-HD
Berücksichtigte Vorschriften/ regulations considered/ réglementations considérées ⁸	2006/42/EG
Maschinenrichtlinie/ Machinery Directive/ directive machines ⁹	DIN EN 12050-2
Konformität zu folgenden Normen wird bestätigt/ conformity to the following standards is confirmed / conforme aux normes ¹⁰	NPD keine Leistung bestimmt/ no performance determined/ pas de performance déterminée ¹²
Brandverhalten/ Reaction to fire/ réaction au feu ¹¹	1,5 - 7 m ² /Stunde
Hydraulischer Tageszufluss / Hydraulic daily wastewater inflow / Arrivée quotidienne hydraulique ¹³	
Dichtheit/ air tightness/ étanchéité ¹⁴	bestanden/ passed/ acquise ¹⁶
Wasserdichtheit/ water tightness/ étanchéité à l'eau ¹⁵	NPD ¹²
Geruchsichtheit/ odour tightness/ étanchéité à l'odeur ¹⁷	
Wirksamkeit (mittlere Reinigungsleistung)/ efficiency (average cleaning performance)/ efficacité (performance moyenne de nettoyage) ¹⁸	0,31 kW
Nennleistung P2 / Nominal capacity P2 / Puissance nominale P2 ¹⁹	NPD ¹²
Behältervolumen/ Tank volume / Volume du réservoir ²⁰	5-10 Liter
Nutzvolumen / Useful volume / Volume utile ²¹	200 mm
Schalthöhe ein/ Switching height on / Hauteur de commutation marche ²²	115 mm
Schalthöhe aus / Switching height off / Hauteur de commutation arrêt ²³	8 m
Maximale Förderhöhe/ Maximum pumping height / Hauteur de refoulement maximale ²⁴	
Mechanische Festigkeit/ mechanical strength/ résistance mécanique²⁵	
Standfestigkeit/ stability/stabilité ²⁶	bestanden/ passed/ acquise ¹⁸
Druckfestigkeit/ compressive strength/ résistance à la compression ²⁷	bestanden/ passed/ acquise ¹⁸
Maximale Aufnahmeleistung P1 / maximum input power P1 / la puissance d'entrée maximale P1 ²⁸	0,48 kWh
Geräuschpegel/ acoustic level/ niveau acoustique ²⁹	< 70 dB(A)
Gefährliche Substanzen/ hazardous substances/ substances dangereuses ³⁰	NPD ¹²
Sicherheit und Barrierefreiheit/ safety and accessibility/ sécurité et accessibilité ³¹	NPD ¹²
Nachhaltige Nutzung/ sustainable use/ utilisation durable ³²	100 % recyclingfähig/ recyclable/ recyclable ³⁵

Lenling, den 26. Juni 2013

E. Thiem (Vorstand Technik KESSEL AG)
 Managing Board
 Conseil d'administration³⁴

R. Pflar (Dokumentationsverantwortlicher)
 Responsible for Documentation
 Responsable de la documentation³⁵

009-003

2013