

UNIwersytet Śląski

Katowice, dnia 08.05.2020 r.

40- 007 KATOWICE

NIP 634-019-71-34;

REGON 000001347

**UCZESTNICZY POSTĘPOWANIA**  
**O UDZIELENIE ZAMÓWIENIA PUBLICZNEGO**  
**NR DZP.381.004.2020.RB**

**WYJAŚNIENIA I ZMIANA TREŚCI SIWZ**

**Dotyczy:** postępowania o udzielenie zamówienia publicznego prowadzonego w trybie przetargu nieograniczonego nr **DZP.381.004.2020.RB** o wartości zamówienia poniżej 5 350 000 € p.n.: „**Przebudowa i remont budynku przy ul. Bankowej 5 w Katowicach**”

Do Zamawiającego wpłynęły zapytania dotyczące ww. postępowania. Zgodnie z art. 38 ust. 1 ustawy z dnia 29 stycznia 2004 r. Prawo zamówień publicznych (tekst jedn. Dz. U. z 2019 r. poz. 1843 z późn. zm.), zwanej dalej „ustawą Pzp”, Zamawiający jest obowiązany udzielić wyjaśnień niezwłocznie, jednak nie później niż na dwa dni przed upływem terminu składania ofert. Zgodnie z ust. 2 przedmiotowego artykułu treść zapytań wraz z wyjaśnieniami Zamawiający przekazuje Wykonawcom, którym przekazał specyfikację istotnych warunków zamówienia, bez ujawniania źródła zapytania, a jeżeli specyfikacja jest udostępniana na stronie internetowej, zamieszcza na tej stronie. Wobec powyższego Zamawiający udziela następujących wyjaśnień:

**Pytanie1:**

Proszę o informację czy koszty dostawy i wymiany materiałów eksploatacyjnych naturalnie zużywających się (np. filtry powietrza w centralach wentylacyjnych, źródła światła, paski klinowe, łożyska wentylatorów i silników itp.) pokrywa Zamawiający.

**Odpowiedź 1:**

Zamawiający będzie ponosił koszty zachowania i stosowania zasad eksploatacji i konserwacji wydanych przez producenta danego urządzenia, w tym koszty przeglądów gwarancyjnych oraz wymiany materiałów eksploatacyjnych zgodnie z wytycznymi producenta. Jeżeli z warunków udzielonej gwarancji nie wynika, że dany element należy wymieniać w okresie gwarancji lub jeżeli zajdzie konieczność jego wymiany poza okresami wskazanymi przez producenta (tj. pomimo prawidłowej, zgodnej z wytycznymi producenta eksploatacji i konserwacji), to koszt tej wymiany ponosi Wykonawca. Kiedy zużycie materiału nastąpi w czasie (cyklu życia produktu) przewidzianym przez producenta materiału to koszt jego wymiany ponosi Wykonawca, natomiast w przypadku gdy zużycie materiału nastąpi po czasie (cyklu życia produktu) przewidzianym przez producenta materiału, to koszt jego wymiany ponosi Zamawiający (vide § 8 ust. 19 wzoru umowy – załącznik nr 3 do SIWZ).

### **Pytanie 2:**

Proszę o informacje jak mają być wykończone narożniki po łuku opisane w dokumentacji jako płyty z pianki rezolowej - S1 (fragment przekroju zamieszczam poniżej) oraz czy jako wykończenie od wewnątrz ma to być płyta GK czy tynk wapienny jak to jest opisane w legendzie dla ściany typ S1?

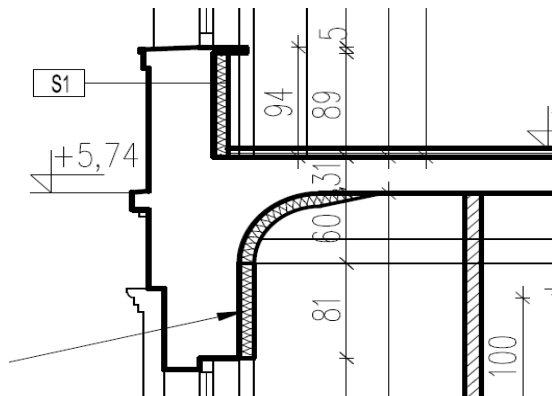

### **Odpowiedź 2:**

Naroże wewnętrzne (ściana/sufit) należy wykonać zgodnie z dokumentacją projektową i wytycznymi wybranego przez Wykonawcę dostawcy systemu izolacji od wewnątrz, w sposób zapewniający właściwą ich izolacyjność cieplną oraz szczelność połączeń. Ponadto Zamawiający informuje, iż odpowiedź na drugą część pytania, w zakresie wykończenia od wewnątrz, zawarto w wyjaśnieniach treści SIWZ nr 2 z dnia 05.05.2020r. (odpowiedź nr 10).

### **Pytanie 3:**

Proszę o podanie koloru farby dla wymalowań wewnętrznych.

### **Odpowiedź 3:**

Kolorystyka farb dla wymalowań wewnętrznych, w zakresie nie wymagającym pisemnej akceptacji Śląskiego Wojewódzkiego Konserwatora Zabytków w Katowicach, określona zostanie na etapie realizacji inwestycji w oparciu o ogólnodostępne wzorniki np. NCS, RAL.

### **Pytanie 4:**

Proszę o wyjaśnienie, czym różni się materiał do wykończenia posadzki o nazwie „gres”, a czym różni się gres w pomieszczeniach, gdzie zaprojektowano wykończenie posadzki materiałem o nazwie „gres / kamień”. Czy jest to ten sam gres czy inny? Jeśli inny, proszę o podanie parametrów technicznych dla obu materiałów.

### **Odpowiedź 4:**

Zarówno parametry techniczne płytek gresowych, jak i przypisanie ich rodzaju do pomieszczeń zostało opisane szczegółowo w części opisowej projektu wykonawczego br. architektura (vide. rozdział X Elementy Wykończenia pkt. 1 Rodzaje posadzek w projekcie).

### **Pytanie 5:**

Proszę o informację, czy w pomieszczeniach dla których zaprojektowano wykończenie posadzek materiałem pn. „gres / kamień” to czy te pomieszczenia należy wykończyć za pomocą gresu czy za pomocą kamienia? Proszę o podanie parametrów technicznych i jednoznaczne wyspecyfikowanie, które pomieszczenia należy wykończyć za pomocą gresu, a które pomieszczenia za pomocą kamienia?

**Odpowiedź 5:**

Patrz odpowiedź na pytanie nr 4.

**Pytanie 6:**

Proszę o informację, który projekt jest nadrzędny do wyceny w zakresie wykończenia (ścian, posadzek i sufitów?). Czy podstawowe rysunki z folderu „Załącznik nr 2 – Projekt Wykonawczy cz. 1” (np. rys. A-1 Rzut piwnic, A-2 Rzut parteru), mają stanowić podstawę do wyceny? Czy też rysunki np. rys. A-03 opatrzone dodatkową nazwą „Inwentaryzacja oraz Zakres Opracowania”, znajdujące się w Folderze „Dokumenty formalno-prawne. Cz. 2”.

**Odpowiedź 6:**

Zamawiający informuje, iż w ramach załącznika nr 2 – dokumenty formalno-prawne cz. II - VI zamieszczono projekt wyposażenia pomieszczeń budynku, który stanowi wyłącznie materiał pomocniczy dla oferentów (dyspozycje plastyczne) – nie stanowi on opisu przedmiotu zamówienia ani podstawy wyceny. Patrz również wyjaśnienia i zmiana treści SIWZ nr 1 z dnia 30.04.2020r. (odpowiedź nr 7 i 8).

**Pytanie 7:**

Proszę o informację, w których pomieszczeniach należy zastosować cokoły przyposadzkowe? Brak w dostępnej dokumentacji informacji na temat cokołów w przypadku posadzek:

- posadzki z gresu / kamienia,
- posadzki z gresu,
- posadzki z gresu technicznego,
- posadzki z wykładziny dywanowej.

Proszę o podanie parametrów technicznych cokołów i jednoznaczne wskazanie pomieszczeń (podanie numerów pomieszczeń bądź zaznaczenie na rysunkach).

**Odpowiedź 7:**

Zamawiający, działając na podstawie art. 38 ust. 4 ustawy Pzp zmienia treść SIWZ poprzez jej doprecyzowanie:

Cokoły posadzek należy wykonać we wszystkich pomieszczeniach, dla których przewidziano wymianę posadzek.

Parametry cokołów:

- posadzki z gresu (wszystkie rodzaje) – cokół wykonać z materiału tożsamego jak posadzka, przy użyciu gotowych elementów (kształtek cokołowych) o fabrycznie wykończonych krawędziach;
- posadzki z wykładziny dywanowej – cokół wykonać z materiału tożsamego jak posadzka, przy użyciu listew oraz kształtek z PCV przeznaczonych do wykańczania styków ścian i podłóg wyłożonych wykładziną dywanową, o kolorystyce listwy zbliżonej do kolorystyki wykładziny;
- posadzki z wykładziny PCV - zgodnie z częścią opisową projektu wykonawczego br. architektura (vide. rozdział X Elementy Wykończenia pkt. 1 Rodzaje posadzek w projekcie).

**Pytanie 8:**

Proszę o przesłanie projektu posadzek (z jednoznacznym oznaczeniem układu płytek posadzkowych wraz z rozdziałem kolorystycznym płytek tego samego rodzaju, które mają być ułożone w różnych układach kolorystycznych). Ma to znaczenie przy wyliczeniu odpadów materiału, więc ma znaczący wpływ na cenę.

**Odpowiedź 8:**

Zamawiający informuje, iż za wyjątkiem pomieszczeń parteru opisanych w części opisowej projektu wykonawczego br. architektura (vide. rozdział X Elementy Wykończenia pkt. 1 Rodzaje posadzek w projekcie), nie przewiduje się posadzek o różnych układach kolorystycznych (wielobarwnych). Jednocześnie należy wskazać, iż wystrój posadzek w tych pomieszczeniach wymaga uzgodnienia na etapie realizacji z ŚWKZ w Katowicach. Zamawiający nie dysponuje osobnym projektem aranżacji posadzek.

**Pytanie 9:**

Proszę o podanie wymaganej klasy odporności ogniowej wykładziny PCV do wykończenia posadzek. Czy ma być to klasa B czy klasa C?

**Odpowiedź 9:**

Zamawiający, działając na podstawie art. 38 ust. 4 ustawy Pzp zmienia treść SIWZ poprzez jej doprecyzowanie:  
Zamawiający wymaga aby wykładziny charakteryzowały się klasą trudnozapałności Bfl-s1.

**Pytanie 10:**

Proszę o oznaczenie jednoznaczne na rysunkach fragmentów podłóg jakie należy wykonać w systemie podłogi akustycznej (zaznaczenie na rysunkach bądź podanie numerów pomieszczeń).

**Odpowiedź 10:**

Szczegółowe określenie pomieszczeń dla których należy wykonać podłogę akustyczną opisane zostało w części opisowej projektu wykonawczego br. architektura (vide. rozdział X Elementy Wykończenia pkt. 1 Rodzaje posadzek w projekcie).

**Pytanie 11:**

W SIWZ Inwestor pisze: „*przedmiary robót wchodzące w skład dokumentacji przetargowej mają charakter wyłącznie pomocniczy na etapie składania oferty (będą one natomiast stanowiły podstawę do sporządzenia szczegółowych kosztorysów ofertowych, które Wykonawca dostarczy, zgodnie z zapisami wzoru umowy – załącznik nr 3 do SIWZ – w terminie do 5 dni licząc od daty zawarcia umowy, a które to stanowiąc będą podstawę do określenia wartości faktur częściowych)*”; - proszę o informację co należy zrobić, jeżeli po terminie zadawania pytań okaże się, że przedmiar Inwestora nie zawiera elementów robót do wykonania wg dokumentacji, lub przedmiar narzucony przez Inwestora jest inny niż faktyczny wg dokumentacji, a tych elementów nie można zmienić pod rygorem odrzucenia oferty – „*wg zapisu w SIWZ: Zamawiający zakazuje ingerencji w zakres i ilość robót wskazanych w przedmiarach. Wykonawca nie może pominąć w kosztorysach ofertowych żadnych pozycji z przedmiaru robót. W przypadku dokonania wyceny danej pozycji kosztorysu w innej pozycji, przy pozycji nie wycenionej należy podać numer, nie może dopisywać pozycji przedmiarowych, dokonywać zmian ilości jednostek przedmiarowych i ich opisów*”, lub proszę o weryfikację tych zapisów, gdyż są one sprzeczne.

**Odpowiedź 11:**

Zgodnie z treścią SIWZ Wykonawcy nie są zobowiązani do składania kosztorysów ofertowych wraz z ofertą, ponieważ Zamawiający przewidział wynagrodzenie ryczałtowe, a nie kosztorysowe. Kosztorysy ofertowe zobowiązany jest złożyć wyłącznie Wykonawca, z którym zawarta zostanie umowa o roboty budowlane, w terminie do 5 dni licząc od daty zawarcia umowy. W przypadku dołączenia kosztorysów do oferty, nie będą one podlegały procedurze badania i oceny ofert. W sytuacji opisanej w pytaniu sposób obliczenia ceny pozostaje bez zmian. Obliczenia ceny oferty należy w

każdym przypadku dokonać zgodnie z zapisami rozdziału VIII ust. 8 SIWZ. Ponadto Zamawiający podkreśla, iż zgodnie z zapisami SIWZ, przedmiary robót wchodzące w skład dokumentacji przetargowej mają charakter wyłącznie pomocniczy na etapie składania oferty.

**Pytanie 12:**

W opisie sufitów ujęto jedynie piętra +2, +3 i poddasze. Proszę o informację co należy wykonać w zakresie remontów sufitów na piętrach 0, +1 i w piwnicy. Czy tak jak dla ścian należy wymienić wszystkie tynki, jeżeli tak to na jakie i pomalować?

**Odpowiedź 12:**

W ramach przedmiotu zamówienia przewidziano wymianę całości tynków (ścian, stropów, biegów schodowych itp.). W pomieszczeniach w których nie przewidziano sufitów podwieszanych należy wykonać tynki wapienne, a na nich gładź szpachlową (w sposób analogiczny jak przy odtworzeniu tynków ścian, z szczególnym uwzględnieniem wymagań dot. pomieszczeń objętych programem prac konserwatorskich) oraz wykonać nowe powłoki malarskie analogicznie jak w przypadku ścian.

**Pytanie 13:**

Proszę również o informację tak jak w punkcie poprzednim dotyczących spoczników i biegów zachowanych klatek schodowych.

**Odpowiedź 13:**

Odpowiedź analogiczna jak dla pytania nr 12.

**Pytanie 14:**

Prosimy o informację czy dopuszczalne jest aby spełnić oba kryteria dla kierownika budowy w zakresie doświadczenia (dla uzyskania max ilości punktów) w ramach jednej realizacji, która byłaby powyżej 9 mln zł brutto oraz o kubaturze powyżej 15.000 m<sup>3</sup>?

**Odpowiedź 14:**

Sformułowane przez Wykonawcę zapytanie nie odnosi się jedynie do wyjaśnienia treści specyfikacji, a oceny spełnienia kryterium oceny ofert. Zamawiający informuje, iż będzie dokonywał ww. oceny dopiero na etapie badania i oceny ofert. Zgodnie z zapisem rozdziału XI ust. 1 pkt 2 lit. b) SIWZ, Zamawiający wyjaśnia, iż dopuszcza wykazanie doświadczenia zawodowego kierownika budowy (kryterium D1 oraz D2) w ramach jednego zamówienia/ inwestycji.

**Pytanie 15:**

Prosimy o informację czy Zamawiający będzie ponosił koszty materiałów eksploatacyjnych i przeglądów gwarancyjnych w okresie gwarancji.

**Odpowiedź 15:**

Patrz odpowiedź na pytanie nr 1.

**Pytanie 16:**

Poz. 265 Parapety drewniane 4cm z jakiego materiału należy wykonać parapety z drewna miękkiego sosna, modrzew czy twardego dąb buk jesion?

**Odpowiedź 16:**

Odpowiedź na pytanie zawarto w wyjaśnieniach treści SIWZ nr 2 z dn. 05.05.2020r. - patrz odpowiedź na pytanie nr 7.

**Pytanie 17:**

W wycenie pozycji 125 127 128 w elemencie 12. Konstrukcja drewniana łącznik pominięto robociznę, w pozycjach ujęto tylko materiał, czy należy dodać dodatkowo pozycję uwzględniającą nakłady robocizny czy zmodyfikować pozycję dodając robociznę. Prosimy o wyjaśnienie.

**Odpowiedź 17:**

Zamawiający nie załączył wyceny do SIWZ. Jednocześnie Zamawiający wyjaśnia, że zgodnie z zapisami rozdziału VIII ust. 8 SIWZ koszty wynagrodzenia pracowników muszą być zawarte w cenie oferty. Dodatkowo zaznaczyć należy, iż zgodnie z rozdziałem XII ust. 18 pkt 5 SIWZ: „Wpisane w przedmiary dane dotyczące katalogów (KNR, KNNR i inne) zawierające kosztorysowe normy nakładów rzeczowych nie zobowiązują Wykonawcy do sporządzenia kalkulacji zgodnie z wymienioną podstawą normatywną...” Ponadto Zamawiający przypomina, iż Wykonawcy nie są zobowiązani do składania kosztorysów ofertowych wraz z ofertą (kosztorysy ofertowe zobowiązany jest złożyć wyłącznie Wykonawca z którym zawarta zostanie umowa o roboty budowlane, w terminie do 5 dni licząc od daty zawarcia umowy; w przypadku dołączenia kosztorysów do oferty, nie będą one podlegały procedurze badania i oceny ofert).

**Pytanie 18:**

To samo dotyczy elementu 13 konstrukcja drewniana- wzmocnienie więźby dachowej w części budynku A w pozycjach 129, 130, 131, 132, 133, 134, pominięto robociznę w pozycjach ujęto tylko materiał, czy należy dodać dodatkowe pozycje uwzględniające nakłady robocizny czy zmodyfikować pozycje dodając robociznę, prosimy o wyjaśnienie.

**Odpowiedź 18:**

Odpowiedź jak dla pytania nr 17.

**Pytanie 19:**

Poz. 147 kosztorysu, Oczyszczenie pokrycia dachu z blachy miedzianej, jaki zakres robót należy przewidzieć i wycenić w tej pozycji dla ilości 512m2 pokrycia dachu.

**Odpowiedź 19:**

Zakres robót dot. remontu pokrycia dachu części A (obejmujący m.in. jego oczyszczenie) opisany został szczegółowo w pkt 1.17 projektu wykonawczego br. architektura.

**Pytanie 20:**

Poz. 148 kosztorysu, Mocowanie od spodu paroizolacji, czy w pozycji tej należy wycenić folię paroizolacyjną czy membranę dachową pod pokrycie z blachy miedzianej?

**Odpowiedź 20:**

W ofercie należy uwzględnić izolacje zgodne w warstwach przegród wskazanymi na rysunku A-08 projektu wykonawczego br. architektura.

**Pytanie 21:**

Kto będzie zobowiązany do ponoszenia w okresie gwarancji i rękojmi kosztów obligatoryjnych przeglądów serwisowych i konserwacji urządzeń zgodnie z wytycznymi ich producentów.

**Odpowiedź 21:**

Patrz odpowiedź na pytanie nr 1.

**Pytanie 22:**

Kto będzie zobowiązany do ponoszenia w okresie gwarancji i rękojmi kosztów wymiany materiałów eksploatacyjnych (których konieczność wynika z naturalnego ich zużycia a nie z istnienia ich wad).

**Odpowiedź 22:**

Patrz odpowiedź na pytanie nr 1.

**Pytanie 23:**

Zgodnie z aktualnym brzmieniem ustawy PZP, obowiązek wskazania przez Wykonawcę w ofercie części zamówienia (zakresu), której wykonanie zamierza powierzyć do wykonania podwykonawcy/com i podania przez Wykonawcę nazw firm podwykonawczych, uzależniony jest od "zamiaru" i świadczy wyłącznie o zamiarze istniejącym w chwili złożenia oferty. Zatem jeśli Wykonawca potrafi na etapie składania ofert wskazać jednoznacznie zakres robót, który zamierza podzlecić do wykonania podwykonawcom, powinien to zrobić. Jeśli jednocześnie nie dokonał wyboru konkretnych podwykonawców do wykonania wskazanych zakresów, nie ma obowiązku wskazywania ich nazw i danych kontaktowych. Ponadto, zamiar ten nie jest niezmiennym składnikiem oświadczenia woli. Wykonawca nie musi więc z niego skorzystać, tj. zawsze może wykonać zamówienie samodzielnie mimo, iż zamierzał z podwykonawstwa (nie oferując potencjału podmiotu trzeciego) korzystać. Z drugiej strony, brak zamiaru korzystania z podwykonawstwa w chwili składania oferty nie przesądza o niemożności powstania takiego zamiaru w przyszłości. Powyższe, koresponduje z treścią art. 36b ust. 1a ustawy PZP oraz znajduje potwierdzenie w wyrokach KIO z dn. 13.02.2017 r" sygnatura akt 192/17 oraz z dn. 22.02.2017 r., sygnatura akt 234/17. W związku z powyższym prosimy o potwierdzenie, że w przypadku gdy Wykonawcy na etapie składania ofert nie są znane nazwy firm podwykonawczych, a Wykonawca mimo tego zamierza zlecić wykonanie części zamówienia podwykonawcom, to Wykonawca nie ma obowiązku podania pełnych nazw firm podwykonawczych. (Chodzi oczywiście o sytuację, w której Wykonawca nie korzysta z zasobu podmiotu trzeciego do spełnienia warunków udziału w postępowaniu).

**Odpowiedź 23:**

Zgodnie z zapisami rozdziału II ust. 12 pkt 2 SIWZ, Zamawiający nie zastrzega obowiązku osobistego wykonania przez wykonawcę kluczowych części zamówienia. Zasady powierzenia części przedmiotu umowy podwykonawcy/om zostały szczegółowo opisane w §3 wzoru umowy (stanowiącym załącznik nr 3 do SIWZ).

Równocześnie Zamawiający potwierdza, iż nie wymaga wskazania przez Wykonawców w ust. 6 załącznika nr 1A (formularz oferty) do SIWZ nazw podwykonawców, jeśli te nie są mu znane na etapie składania oferty.

**Pytanie 24:**

W związku z faktem, iż Zamawiający dopuszcza w SIWZ użycie materiałów i urządzeń technicznych równoważnych, w stosunku do materiałów i urządzeń wskazanych w dokumentacji przetargowej, prosimy o potwierdzenie, że jako równoważne Zamawiający dopuszcza użycie materiałów i urządzeń, które będą posiadały parametry rozwiązań

projektowych jednak nie muszą one spełniać tych cech rozwiązań projektowych, które są nieistotne dla zasadniczej ich funkcji.

**Odpowiedź 24:**

Dla Zamawiającego wszystkie rozwiązania projektowe są istotne. Zamawiający dopuszcza zastosowanie materiałów i urządzeń równoważnych na warunkach określonych w rozdziale II ust. 4 lit. b) – d) SIWZ . Natomiast pytający postanowienia specyfikacji istotnych warunków zamówienia w tym zakresie pojmuje mylnie, jako generalną zasadę dopuszczenia przez Zamawiającego użycia materiałów i urządzeń nie tylko równoważnych, ale i takich, które zdaniem pytającego nie muszą spełniać tych cech rozwiązań projektowych, które w jego subiektywnym uznaniu są nieistotne dla zasadniczej ich funkcji, na co Zamawiający nie wyraża zgody.

**Pytanie 25:**

Prosimy o potwierdzenie, iż Wykonawca zobowiązany jest wskazać w ofercie poza częściami zamówienia, których wykonanie zamierza powierzyć podwykonawcom, także firmy (oznaczenie przedsiębiorców) jedynie w tych przypadkach, w których na etapie składania oferty znane są już nazwy konkretnych podwykonawców, którym Wykonawca zamierza powierzyć określone zakresy robót w ramach podwykonawstwa. Jednocześnie prosimy o potwierdzenie, iż w przypadku robót, które Wykonawca zamierza powierzyć podwykonawcom, ale nie zostali oni jeszcze wybrani na etapie składania ofert, a więc nie są mu znane dane tychże podwykonawców, wystarczającym będzie podanie w ofercie jedynie zakresów robót, których wykonanie zamierza powierzyć w ramach podwykonawstwa.

**Odpowiedź 25:**

Patrz odpowiedź na pytanie nr 23.

**Pytanie 26:**

Prosimy o potwierdzenie, iż w trakcie realizacji przedmiotowego zadania Wykonawca będzie mógł powierzać podwykonawcom także inne zakresy robót, które nie zostały podane w ofercie Wykonawcy, jako zakresy rzeczowe robót, które Wykonawca zamierza powierzyć podwykonawcom, przy zachowaniu wymaganej w Umowie procedury zgłaszania podwykonawców.

**Odpowiedź 26:**

Zgodnie z Rozdziałem II ust. 12 pkt 2 SIWZ Zamawiający nie zastrzega obowiązku osobistego wykonania przez wykonawcę kluczowych części zamówienia. Zasady powierzenia części przedmiotu umowy podwykonawcy/om zostały szczegółowo opisane w §3 wzoru umowy (stanowiącym załącznik nr 3 do SIWZ). Równocześnie Zamawiający potwierdza iż Wykonawca będzie mógł powierzyć podwykonawcy/om także inny (niż podany w ofercie Wykonawcy) zakres robót, przy zachowaniu zasad o których mowa powyżej.

**Pytanie 27:**

W paragrafie 6 umowy wprowadzono obowiązek po stronie Wykonawcy o dokonywaniu zapisów w dzienniku budowy robót ulegających zakryciu lub zanikających przynajmniej na 5 dni roboczych przed ich zakryciem. Mając jednak na uwadze charakter robót zanikających i ulegających zakryciu prosimy o wprowadzenie krótszego terminu - do 3 dni roboczych, tak aby uniknąć niepotrzebnych przestojów oraz dokonać koniecznych zakryć – zwłaszcza w przypadku robót zewnętrznych.



**Odpowiedź 27:**

Zamawiający nie dokona zmiany wzoru umowy, we wnioskowanym zakresie.

**Pytanie 28:**

Prosimy o potwierdzenie, iż Zamawiający będzie we własnym zakresie i na własny koszt dokonywał, w okresie gwarancyjnym, czynności konserwacyjnych oraz przeglądów technicznych urządzeń zamontowanych przy realizacji przedmiotu nin. Inwestycji, w zakresie i na warunkach wymaganych przez obowiązujące w tym zakresie przepisy prawa oraz wymogi producenta?

**Odpowiedź 28:**

Patrz odpowiedź na pytanie nr 1.

**Pytanie 29:**

Prosimy o potwierdzenie, iż koszty materiałów eksploatacyjnych pozostają w okresie gwarancji po stronie Zamawiającego.

**Odpowiedź 29:**

Patrz odpowiedź na pytanie nr 1.

**Pytanie 30:**

Z uwagi na fakt, iż dokumentację projektową, na podstawie której będzie realizowane przedmiotowe zadanie inwestycyjne, zapewnia Zamawiający, poprzez co Wykonawca nie miał żadnego wpływu na jej opracowanie, wnosimy o uzupełnienie projektu umowy o dodatkowe zapisy, o proponowanej treści:

*„Wykonawca nie ponosi odpowiedzialności, w szczególności finansowej, za błędy, rozbieżności lub braki dostarczonej przez Zamawiającego dokumentacji projektowej, o której mowa w zdaniu pierwszym, których stwierdzenie wymaga specjalistycznej wiedzy projektowej lub dokonywania stosownych obliczeń i sprawdzeń. Wykonawca ma obowiązek niezwłocznego zgłaszania wykrytych w dokumentacji projektowej nieprawidłowości. Wykonawca nie jest zobowiązany do ponoszenia kosztów doprowadzenia dokumentacji projektowej do należytego stanu, ponoszenia kosztów prac koniecznych do wykonania robót zgodnie ze zmienioną, poprawioną, czy w inny sposób zmodyfikowaną dokumentacją projektową. Jeśli wskutek wykrytych błędów, braków i innych nieprawidłowości dokumentacji projektowej nie będzie możliwe kontynuowanie robót objętych przedmiotem nin. Umowy, Wykonawca jest uprawniony do wstrzymania się z wykonaniem robót i nie ponosi odpowiedzialności za ewentualne opóźnienia w stosunku do podanego w umowie terminu zakończenia robót. Po otrzymaniu skorygowanej dokumentacji projektowej od Zamawiającego, sporządzony zostanie aneks, w którym Strony wprowadzą nowy termin zakończenia robót. Przesunięcie terminu końcowego nastąpi o okres od chwili przekazania przez Wykonawcę informacji o nieprawidłowościach w dokumentacji projektowej do chwili przekazania Wykonawcy skorygowanej dokumentacji.”*

**Odpowiedź 30:**

Zamawiający nie dokona zmiany wzoru umowy we wnioskowanym zakresie. Równocześnie Zamawiający pragnienie zaznaczyć, iż przedmiotowy wzór umowy przewiduje możliwość jej zmiany m.in. w przypadku konieczności

wprowadzenia zmian lub usunięcia błędów w dokumentacji projektowej, bądź też wystąpienia robót zamiennych np. w sytuacji gdy konieczność ich wprowadzenia będzie wynikiem wad dokumentacji projektowej, czyli jej niezgodności z zasadami wiedzy technicznej lub stanem terenu budowy (vide §14 oraz §18 ust. 3 pkt 2 wzoru umowy – załącznik nr 3 do SIWZ).

**Pytanie 31:**

Prosimy o doprecyzowanie zapisu § 10 ust. 4 umowy w ten sposób, iż Zamawiający ma prawo dochodzić odszkodowania uzupełniającego na zasadach ogólnych Kodeksu Cywilnego, jeżeli szkoda przewyższa wysokość kar umownych, do wysokości rzeczywiście poniesionej szkody.

**Odpowiedź 31:**

Zamawiający nie dokona zmiany §10 ust. 4 wzoru umowy, we wnioskowanym zakresie.

**Pytanie 32:**

W § 10 ust. 2 pkt 6) Zamawiający wprowadził karę umowną w wysokości 50 000,00 zł za przystąpienie do robót przez podwykonawcę (lub dalszego podwykonawcę), dla którego umowy o podwykonawstwo (dalsze podwykonawstwo) Wykonawca nie uzyskał akceptacji. Mając na uwadze nadmierną wysokość wskazanej kary umownej, prosimy o jej ograniczenie do poziomu 5 000,00 zł za każdy stwierdzony przypadek.

**Odpowiedź 32:**

Zamawiający nie dokona zmiany §10 ust. 2 pkt 6 wzoru umowy, we wnioskowanym zakresie. Zdaniem Zamawiającego wysokość kary jest współmierna do ewentualnego zawinienia Wykonawcy. Jednocześnie należy wskazać, iż rzetelny Wykonawca nigdy nie powinien w trakcie realizacji robót dopuścić do sytuacji, która upoważni Zamawiającego do naliczenia przedmiotowej kary, albowiem tylko i wyłącznie od Wykonawcy i jego celowego działania zależy czy okoliczność taka nastąpi (brak jest możliwości przystąpienia do robót przez podwykonawcę bez zgody Wykonawcy)

**Pytanie 33:**

W § 10 ust. 2 pkt 20) Zamawiający wprowadził karę umowną w wysokości 5 000,00 zł za nieprzestrzeganie przepisów lub zasad bezpieczeństwa i higieny pracy, za każdy stwierdzony przypadek. Mając na uwadze nadmierną wysokość wskazanej kary umownej przy równoczesnym niezmiernie szerokim i różnorodnym pod względem wagi ewentualnym uchybieniom przepisów lub zasad bhp, prosimy o ograniczenie wskazanej kary umownej do poziomu 1 000,00 zł za każdy stwierdzony przypadek.

**Odpowiedź 33:**

Zamawiający nie dokona zmiany §10 ust. 2 pkt 20 wzoru umowy, we wnioskowanym zakresie. Równocześnie Zamawiający pragnie zaznaczyć, iż nie sposób się zgodzić jakoby „wysokość wskazanej kary była nadmierna” w szczególności, iż dotyczy ona przestrzegania przepisów mających na celu zapewnienie bezpieczeństwa życia i zdrowia ludzkiego oraz higieny pracy.

**Pytanie 34:**

Prosimy o ograniczenie łącznego limitu kar umownych do wysokości 20% wynagrodzenia umownego brutto.

**Odpowiedź 34:**

Zamawiający nie dokona zmiany §10 ust. 3 wzoru umowy, we wnioskowanym zakresie.

**Pytanie 35:**

W związku z faktem, iż Zamawiający w SIWZ dopuszcza użycie materiałów i urządzeń równoważnych, m. in. w stosunku do wskazanych w dokumentacji przetargowej materiałów i urządzeń, dla których podano nazwę producenta wraz z bardzo szczegółowymi danymi technicznymi osiągalnymi jedynie dla produktu wskazanego producenta, nie podając przy tym żadnych kryteriów oceny równoważności dla tychże materiałów i urządzeń do czego Zamawiający jest zobowiązany dla zachowania w postępowaniu zasad uczciwej konkurencji – prosimy o potwierdzenie, że za równoważne Zamawiający dopuszcza użycie materiałów i urządzeń posiadających parametry tożsame z głównymi parametrami materiałów i urządzeń opisanych w projekcie, które to parametry są konieczne dla zapewnienia zasadniczej funkcji przewidzianej dla danego materiału lub urządzenia.

**Odpowiedź 35:**

Zamawiający wbrew twierdzeniu pytającego nie wskazał w dokumentacji przetargowej materiałów i urządzeń poprzez podanie nazwy producenta i/lub bardzo szczegółowych danych technicznych osiągalnych jedynie dla produktu wskazanego producenta. Zamawiający wbrew twierdzeniu pytającego zachował w postępowaniu zasady uczciwej konkurencji. Odnosząc się do zadanego pytania - patrz odpowiedź na pytanie nr 24.

**Pytanie 36:**

§ 6 ust. 20 Wzoru Umowy:

Prosimy o zmianę „bez zastrzeżeń” na „bez wad istotnych”.

---

**Odpowiedź 36:**

Zamawiający, działając na podstawie art. 38 ust. 4 ustawy Pzp, dokonuje zmiany treści SIWZ - wzoru umowy stanowiącego załącznik nr 3 do SIWZ, w następujący sposób:

§6 ust. 20 wzoru umowy otrzymuje brzmienie:

Protokół odbioru przerobowego/końcowego robót, zatwierdzony przez Strony i Inżyniera Kontraktu, wskazujący iż wykonany przedmiot umowy lub jego część nie zawiera wad istotnych, w szczególności uniemożliwiających użytkowanie przedmiotu umowy lub jego części zgodne z przeznaczeniem i/lub nie nadających się do usunięcia i/lub wymagających wykonanie przedmiotu umowy lub jego części po raz drugi, stanowi podstawę do wystawienia przez Wykonawcę faktury za roboty nim objęte. Wzór protokołu przerobowego stanowi Załącznik nr 1.

**Pytanie 37:**

§ 7 ust. 8 Wzoru Umowy:

Prosimy dodać na końcu „nie zawierającym wad istotnych”.

---

**Odpowiedź 37:**

Zamawiający nie dokona zmiany §7 ust. 8 wzoru umowy w proponowanym przez pytającego zakresie.

**Pytanie 38:**

§ 7 ust. 16 Wzoru Umowy:

Zgodnie z obowiązującymi przepisami, Zamawiający ma prawo zapłaty, ale zmuszony jest do przekazania informacji do naczelnika Urzędu Skarbowego.

---

**Odpowiedź 38:**

Zamawiający nie dokona zmiany §7 ust. 16 wzoru umowy w proponowanym przez pytającego zakresie.

**Pytanie 39:**

§ 10 ust. 2 pkt. 2 Wzoru Umowy:

Prosimy o obniżenie do 0,1%.

---

**Odpowiedź 39:**

Zamawiający nie dokona zmiany §10 ust. 2 pkt 2 wzoru umowy w proponowanym przez pytającego zakresie.

**Pytanie 40:**

§ 10 ust. 2 pkt. 3 Wzoru Umowy:

Prosimy o obniżenie do 0,1%.

---

**Odpowiedź 40:**

Zamawiający nie dokona zmiany §10 ust. 2 pkt 3 wzoru umowy w proponowanym przez pytającego zakresie.

**Pytanie 41:**

§ 11 ust. 1 pkt. 7 Wzoru Umowy:

Prosimy o zmianę: jeżeli wysokość naliczonych Wykonawcy kar przekroczyła 30% wartości Umowy.

---

**Odpowiedź 41:**

Zamawiający nie dokona zmiany §11 ust. 1 pkt 7 wzoru umowy w proponowanym przez pytającego zakresie.

**POWYŻSZE WYJAŚNIENIA I ZMIANY SIWZ SĄ WIAŻĄCE DLA WYKONAWCÓW I NALEŻY JE UWZGLĘDNIĆ PRZY SPORZĄDZANIU OFERTY.**

Odpowiedzi na pozostałe pytania zostaną udzielone niezwłocznie po ich opracowaniu.

**Z-ca Przewodniczącego Komisji Przetargowej:**

mgr inż. Artur Baran

**Przewodniczący Komisji Przetargowej:**

mgr Aneta Szturc – Krawczyk

**Zatwierdzam:**

**Z-ca Kanclerza ds. Inwestycji i Zarządzania Logistycznego**

– mgr Agnieszka Maj